

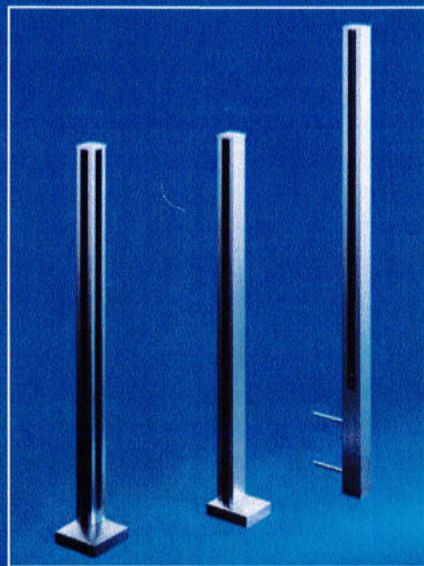

# ONLEVEL



PFOSTEN-BODENMONTAGE



PFOSTEN-SEITENMONTAGE

**GOTU**  
GUARDIAN OF THE UNIVERSE

## PFOSTENSYSYSTEM FÜR BALUSTRADEN

  
**bima**®

**Metall in Bestform**

*Partner des  
Metallbaus*

# GUARDIAN OF THE UNIVERSE

Ein starkes und sicheres Fallschutz-Balkensystem für Ihr Zuhause

## Guardian of the Universe

Unsere Geländer gehören zu einer Reihe innovativer Geländersysteme, die vollständig modular aufgebaut sind. Die vormontierten Aluminiumpfosten haben eine atemberaubend hochwertig satinierte Eloxierung und sind als einbaufertige Verkaufsoption erhältlich. Die Systeme sind so konzipiert, dass sie den Anforderungen der meisten Einsatzbereiche gerecht werden.

Sie können mit oder ohne abschließendem Handaufinstalliert werden und bieten eine kostengünstige Lösung für ein Design mit Pfosten und Glasplatten. Jedes System kann bereits mit der Basisausstattung vollständig montiert werden.

## Wesentliche Merkmale

- Aluminium-Glas-Geländersystem
- Vormontierte Aluminiumpfosten
- Glatte und eegarte Oberfläche
- Aluminium und satinierte Eloxierung
- AbF geprüft
- Vollständig modular
- Schnelle und einfache Installation
- Geeignet für Glasstärke 10,76mm
- Abstand zwischen den Pfosten 1,2m
- Maximale Glasbreite 1175mm
- Geeignet für Innen- und Außeninstallationen
- Pfosten zum Aufschrauben und zur Seitenbefestigung erhältlich

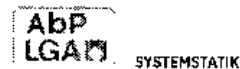

Geeignet für Glastärke 10,76 mm

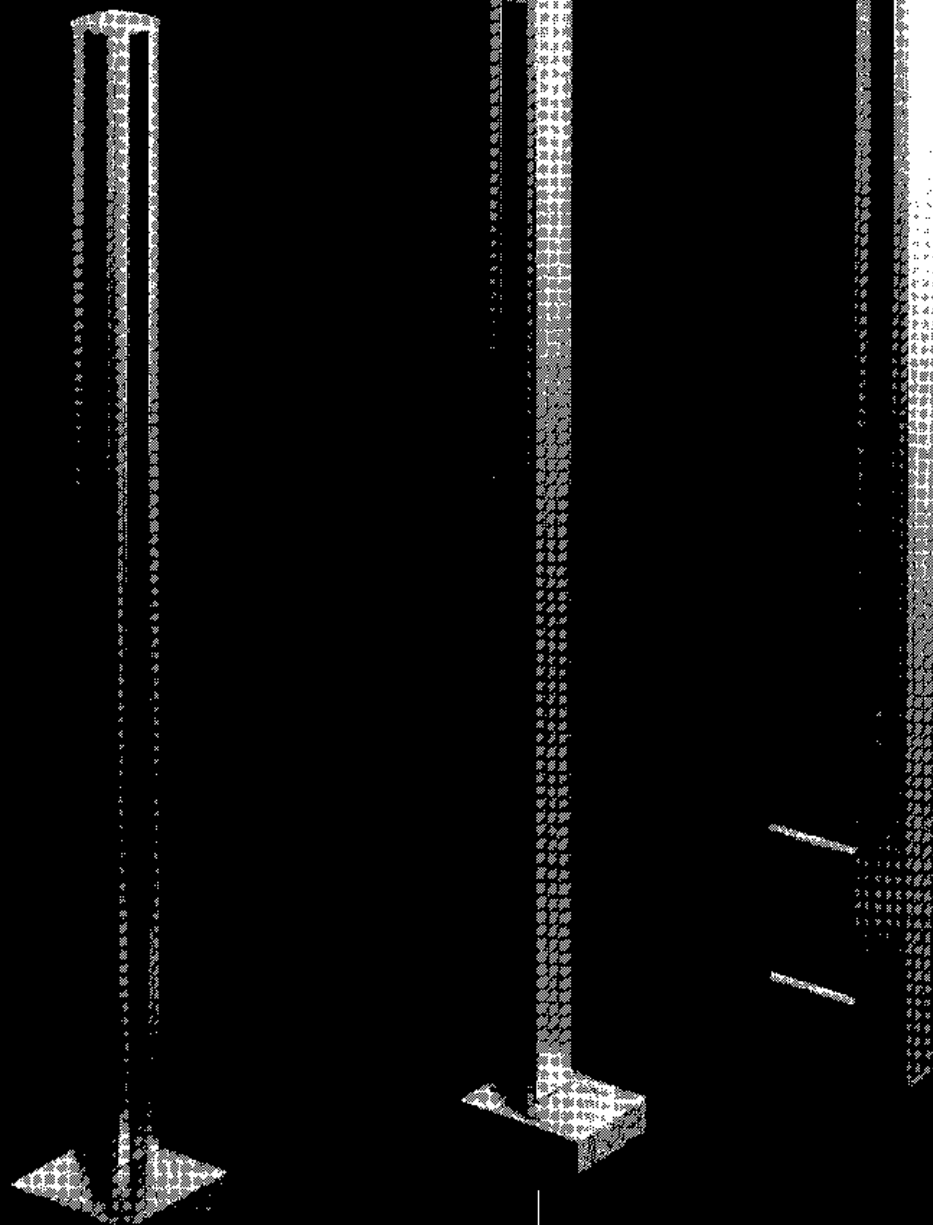

Vollständig vormontiertes  
Pfostensystem

## Guardian of the Universe Endpfosten Bodenmontage, oben geschlossen



**Vormontierter Pfosten mit End- und Abdeckkappe**  
 58 x 58 mm, Höhe 1100 mm  
 VE: 1 Stück

<b>Modell 5011</b>	<b>Glas 10.76 mm</b>
Farbe	Art. Nr.
Unbehandelt	900760
Aluminiumnatur eckert	900761

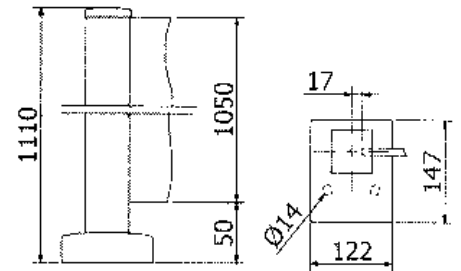

## Guardian of the Universe Mittelpfosten Bodenmontage, oben geschlossen



**Vormontierter Pfosten mit End- und Abdeckkappe**  
 58 x 58 mm, Höhe 1100 mm  
 VE: 1 Stück

<b>Modell 5021</b>	<b>Glas 10.76 mm</b>
Farbe	Art. Nr.
Unbehandelt	900764
Aluminiumnatur eckert	900765

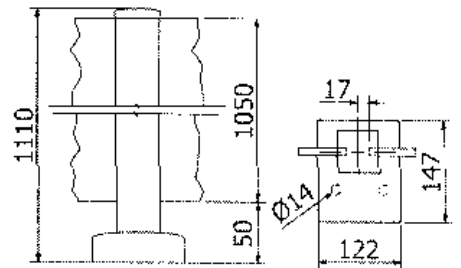

## Guardian of the Universe Eckpfosten Bodenmontage, oben geschlossen



**Vormontierter Pfosten mit End- und Abdeckkappe**  
 58 x 58 mm, Höhe 1100 mm  
 VE: 1 Stück

<b>Modell 5031</b>	<b>Glas 10.76 mm</b>
Farbe	Art. Nr.
Unbehandelt	900766
Aluminiumnatur eckert	900769

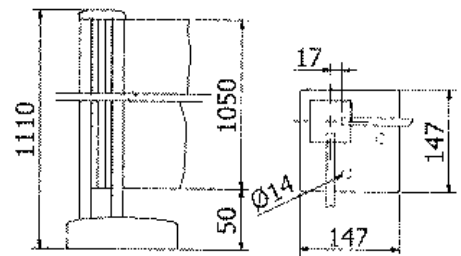



Abb. 2 Pfosten GOTU Top closed

900760  
61  
64  
65  
68  
69

S. 4 unten, als-  
Platzfüller

GUARDIAN OF THE UNIVERSE | BODENMONTAGE, OBEN GESCHLOSSEN

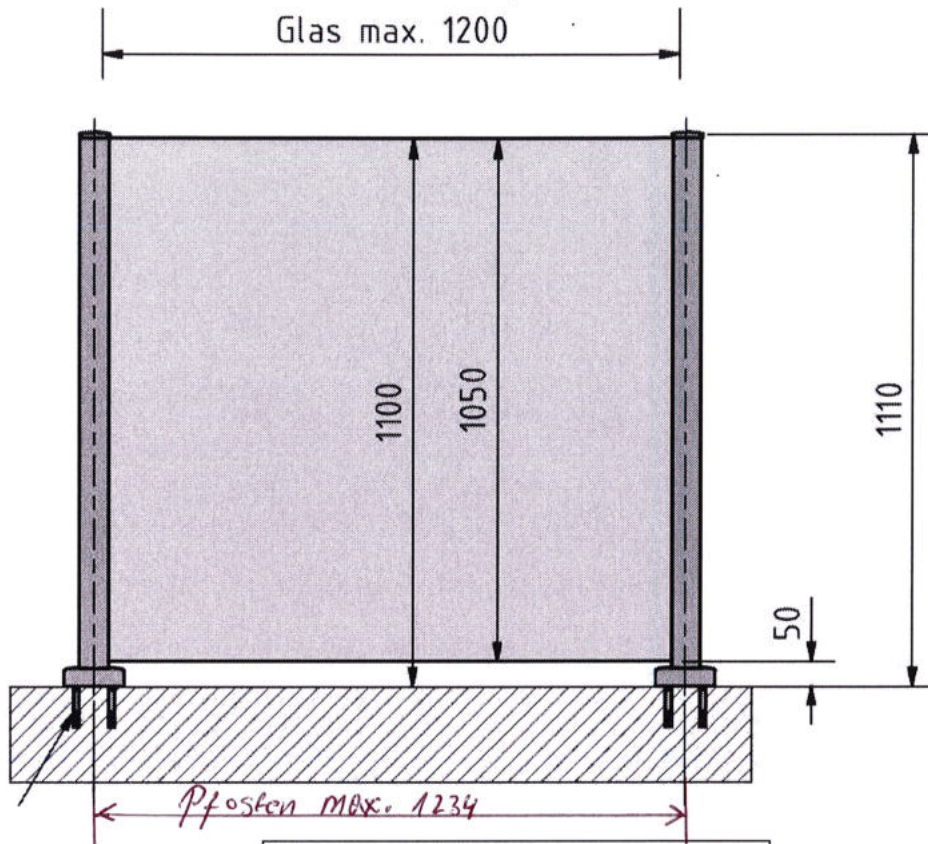
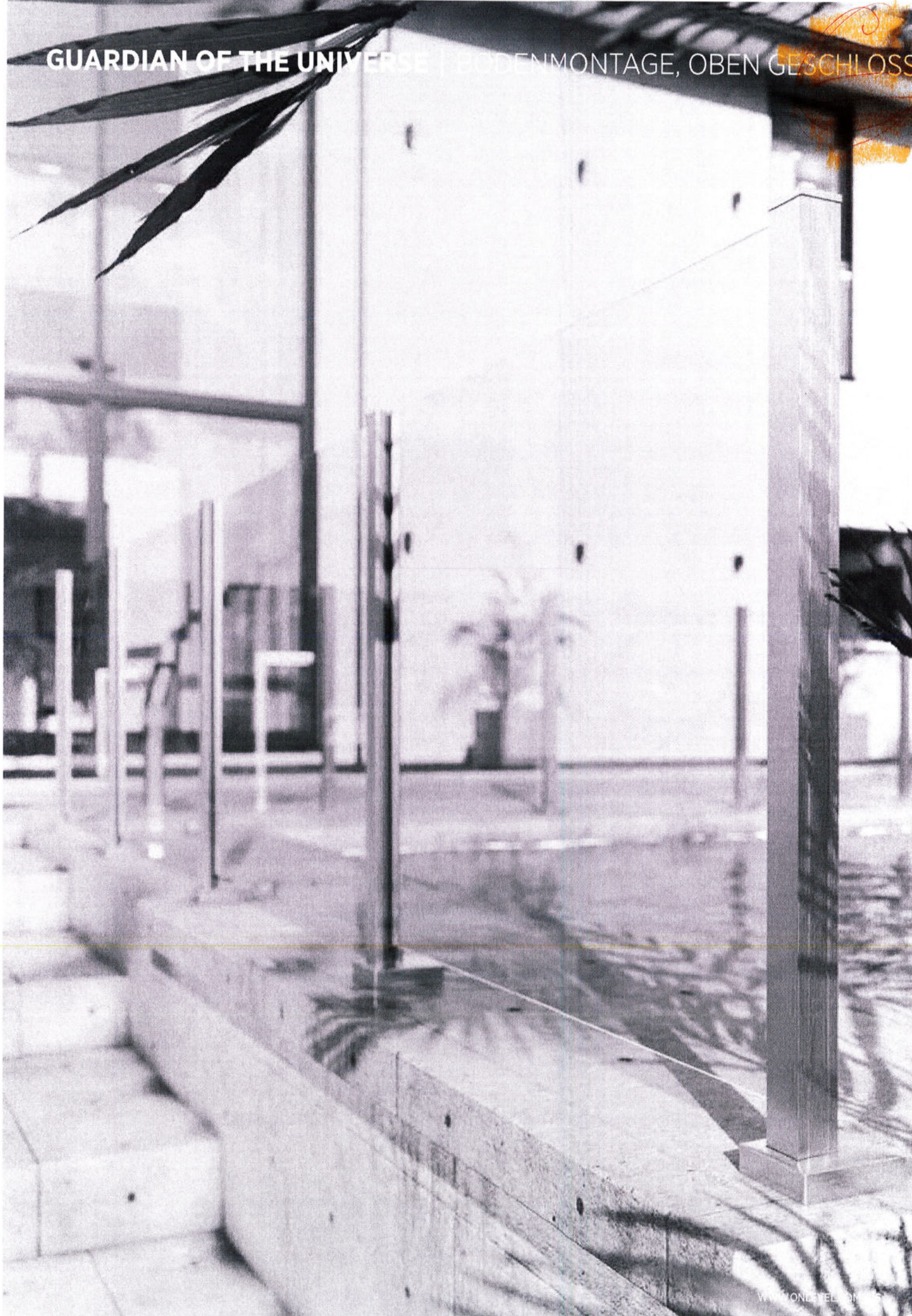

## Guardian of the Universe Endpfosten Bodenmontage für Handlauf



**Vormontierter Pfosten mit Abdeckkappe**  
 58 x 58 mm, Höhe 1100 mm  
 VE: 1 Stück

<b>Modell 5013</b>	<b>Glas 10.76 mm</b>
Farbe	Art. Nr.
Unbehandelt	900762
Aufgrund natur oxidiert	900763

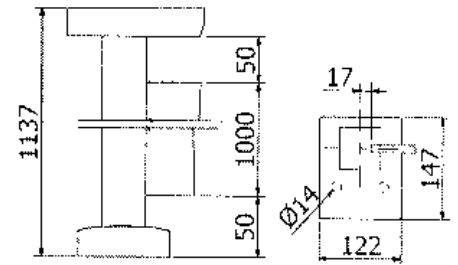

## Guardian of the Universe Mittelpfosten Bodenmontage für Handlauf



**Vormontierter Pfosten mit Abdeckkappe**  
 58 x 58 mm, Höhe 1100 mm  
 VE: 1 Stück

<b>Modell 5023</b>	<b>Glas 10.76 mm</b>
Farbe	Art. Nr.
Unbehandelt	900765
Aufgrund natur oxidiert	900767

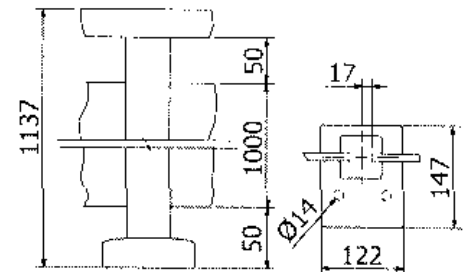

## Guardian of the Universe Eckpfosten Bodenmontage für Handlauf



**Vormontierter Pfosten mit Abdeckkappe**  
 58 x 58 mm, Höhe 1100 mm  
 VE: 1 Stück

<b>Modell 5033</b>	<b>Glas 10.76 mm</b>
Farbe	Art. Nr.
Unbehandelt	900770
Aufgrund natur oxidiert	900771

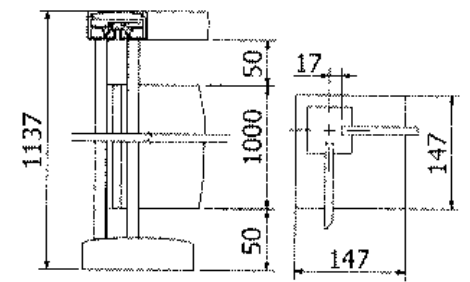



Abb. 1 Pfosten GOTU Top Handlauf

900762  
63  
66  
67  
70  
71

S. 6 unten, als  
Platzfüller

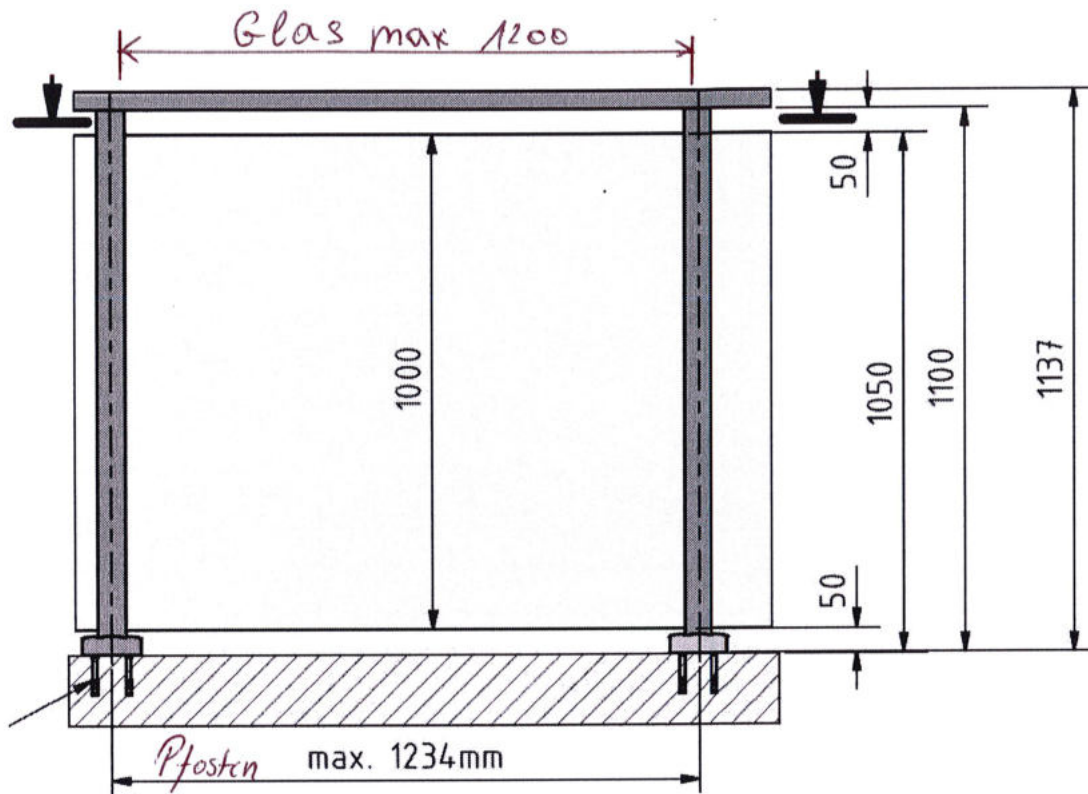

**GUARDIAN OF THE UNIVERSE** | BODENMONTAGE FÜR HANDLAUF

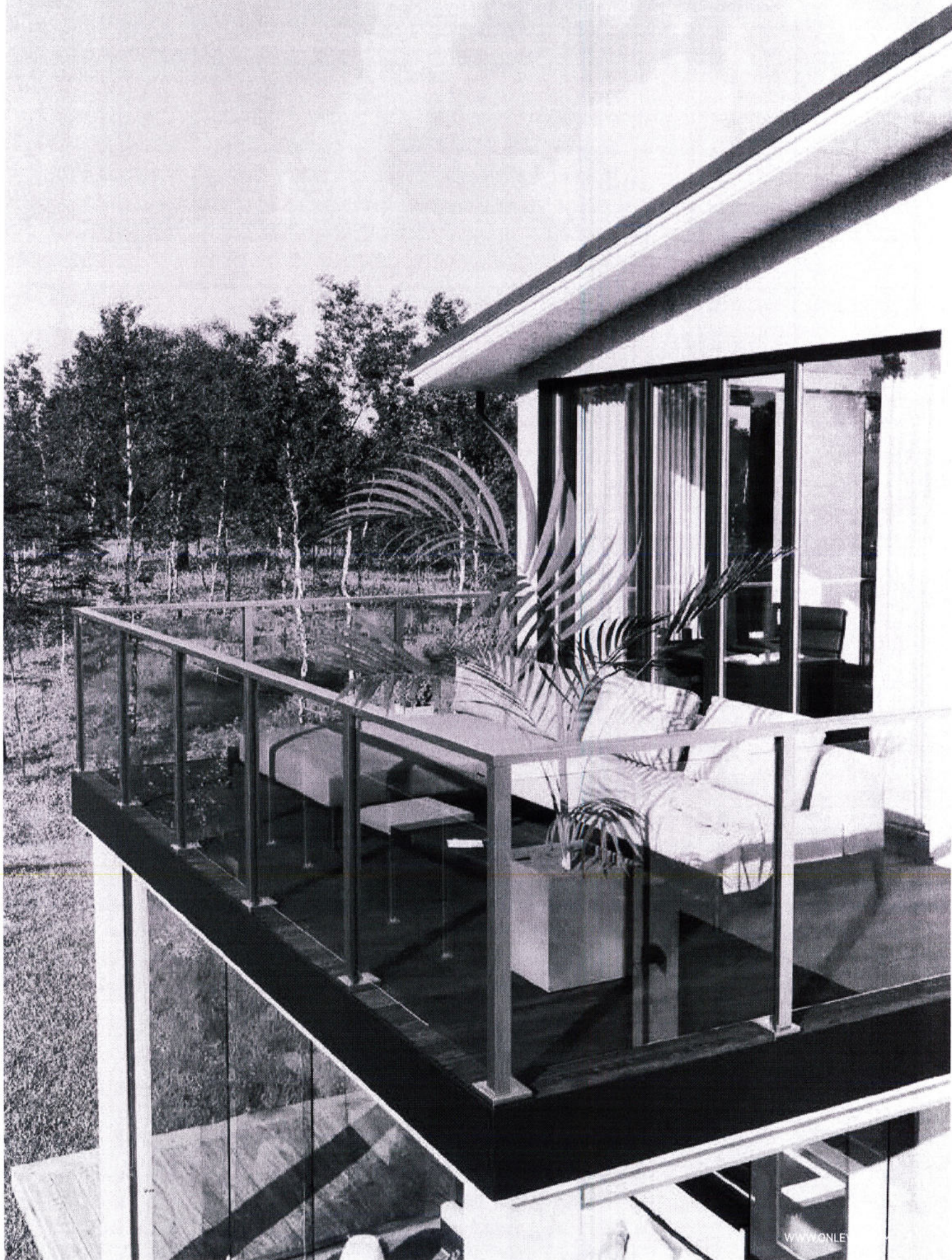

## Guardian of the Universe Endpfosten Seitenmontage oben geschlossen



**Vormontierter Pfosten mit oberer und unterer Endkappe**  
 58 x 65 mm, Höhe: 1400 mm  
 VE: 1 Stück

<b>Modell 5511</b>	<b>Glas 10,76 mm</b>
Farbe	Art. Nr.
Unbehandelt	900772
Aluminium natur eloxiert	900773

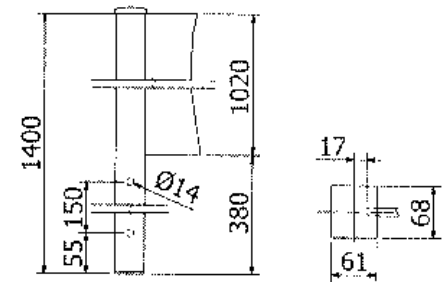

## Guardian of the Universe Mittelpfosten Seitenmontage oben geschlossen



**Vormontierter Pfosten mit oberer und unterer Endkappe**  
 58 x 65 mm, Höhe: 1400 mm  
 VE: 1 Stück

<b>Modell 5521</b>	<b>Glas 10,76 mm</b>
Farbe	Art. Nr.
Unbehandelt	900776
Aluminium natur eloxiert	900777

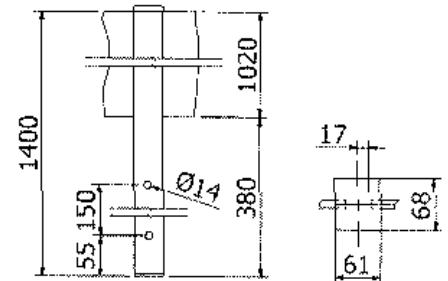

## Guardian of the Universe Endpfosten Seitenmontage für Handlauf



**Vormontierter Pfosten mit unterer Endkappe**  
 58 x 65 mm, Höhe: 1400 mm  
 VE: 1 Stück

<b>Modell 5513</b>	<b>Glas 10,76 mm</b>
Farbe	Art. Nr.
Unbehandelt	900774
Aluminium natur eloxiert	900775

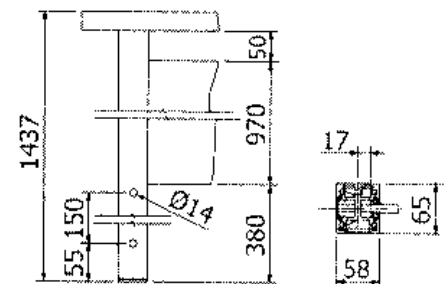

## Guardian of the Universe Mittelpfosten Seitenmontage für Handlauf



**Vormontierter Pfosten mit unterer Endkappe**  
 58 x 65 mm, Höhe: 1400 mm  
 VE: 1 Stück

<b>Modell 5523</b>	<b>Glas 10,76 mm</b>
Farbe	Art. Nr.
Unbehandelt	900778
Aluminium natur eloxiert	900779

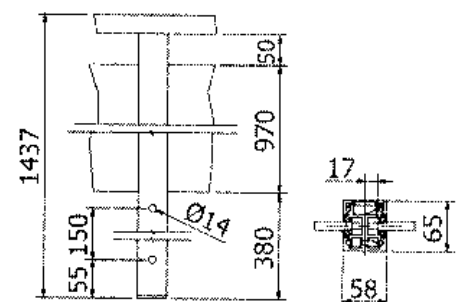



Abb. 5 Pfoften GOTU Side closed

900 772 }  
735 }  
762 }  
775 }

S. 9 neu

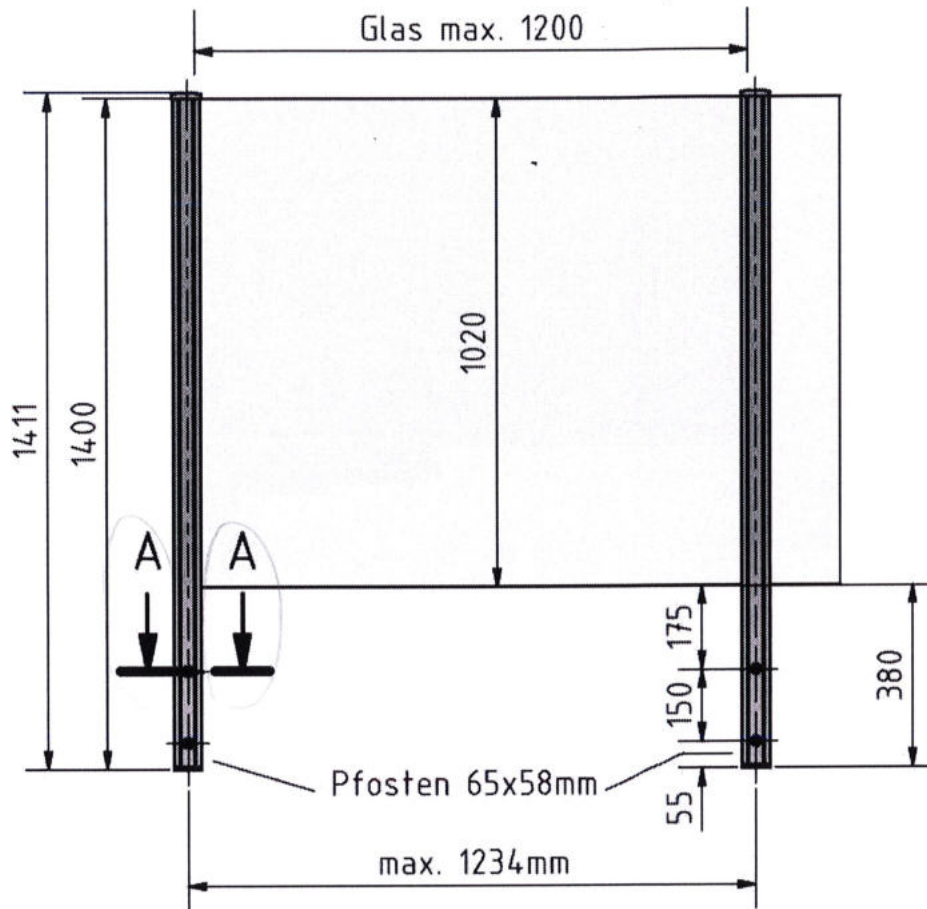

Abb. 4 Pfosten GOTU Side Handlauf

900 774  
75  
78  
79

S. 9 neu

**GUARDIAN OF THE UNIVERSE** | SEITENMONTAGE FÜR HANDLAUF

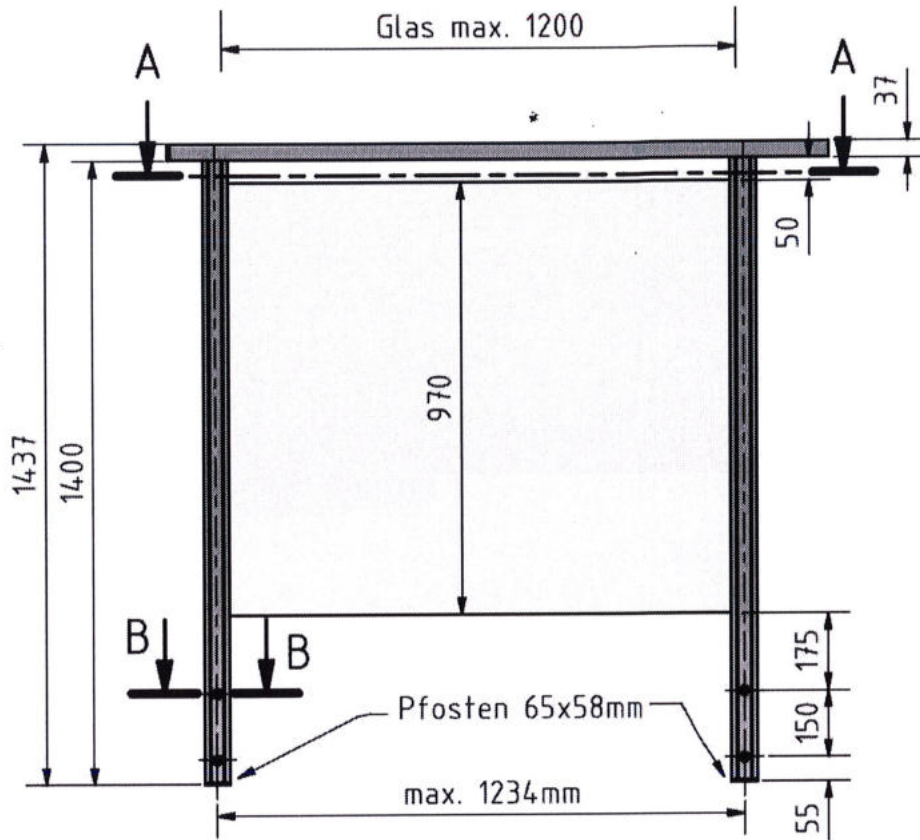

# GUARDIAN OF THE UNIVERSE | HANDLAUF

## Guardian of the Universe Handlauf

| 79 x 37 mm  
| VE: 1 Stück

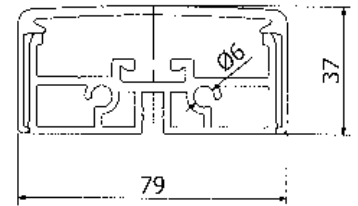
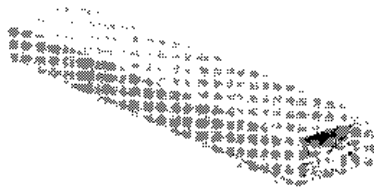

Modell 2102	2500 mm	5000 mm
Farbe	Art. Nr.	Art. Nr.
Unbehandelt	900750	900752
Aluminium natur eloxiert	900751	900753

## Guardian of the Universe Handlauf Ecke 90°

| 79 x 37 mm  
| Länge: 380 mm  
| VE: 1 Stück

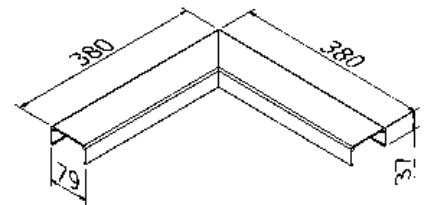
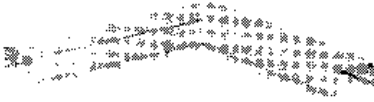

Modell 2210	
Farbe	Art. Nr.
Unbehandelt	900754
Aluminium natur eloxiert	900755

## Guardian of the Universe Handlauf Wandflansch

| 79 x 37 mm  
| VE: 2 Stück

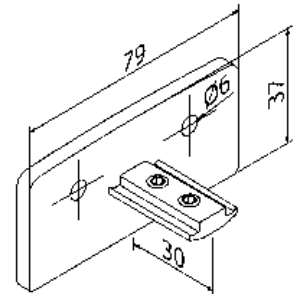
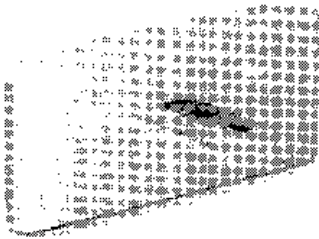

Modell 2220	
Farbe	Art. Nr.
Unbehandelt	900756
Aluminium natur eloxiert	900757

## Guardian of the Universe Handlauf Endkappe

| 79 x 37 mm  
| VE: 2 Stück

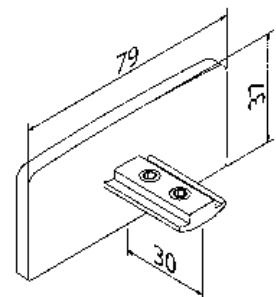
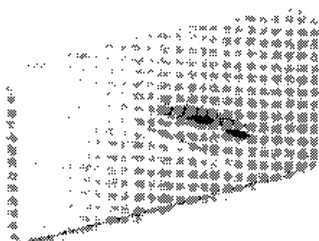

Modell 2300	
Farbe	Art. Nr.
Unbehandelt	900758
Aluminium natur eloxiert	900759

# GUARDIAN OF THE UNIVERSE | HANDLAUF

## Guardian of the Universe innenliegender Handlauf Verbinder

- | Zur Verwendung mit rechteckigem und ovalem Handlauf
- | Innenbefestigung. Wird mit vier Schrauben geliefert.
- | VE: 1 Stück



**Modell 4200** Aluminium natur eloxiert

Art. Nr.

900782

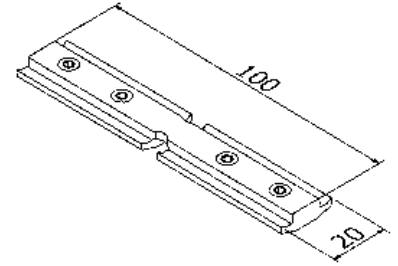

## Guardian of the Universe 90° innenliegender Handlauf Verbinder

- | Zur Verwendung mit rechteckigem und ovalem Handlauf
- | Innenbefestigung. Wird mit vier Schrauben geliefert.
- | VE: 1 Stück



**Modell 4210** Aluminium natur eloxiert

Art. Nr.

900783

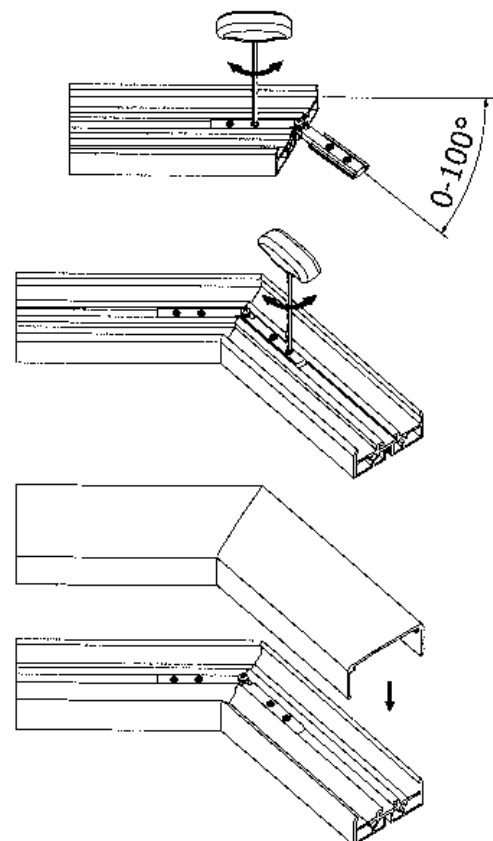
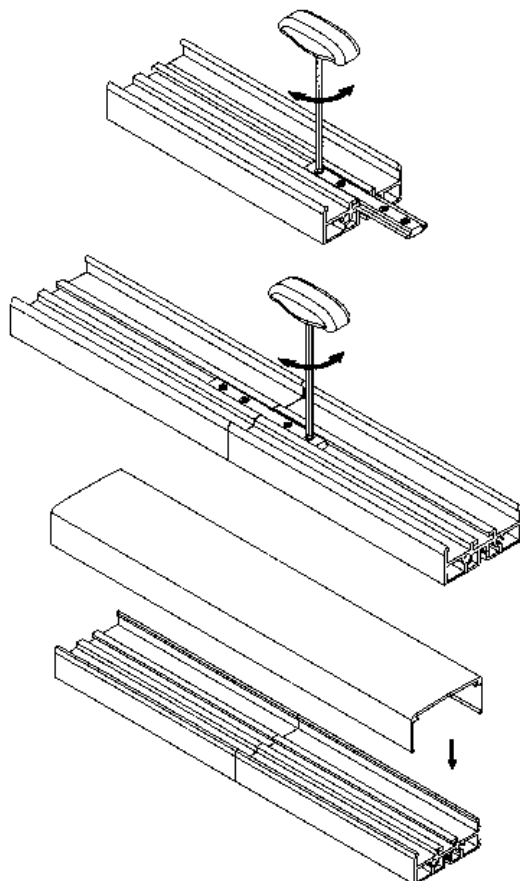
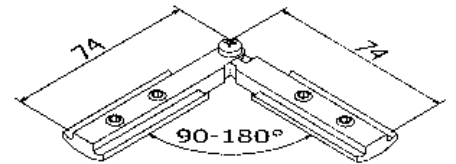

## Guardian of the Universe | Bodenmontage geschlossen

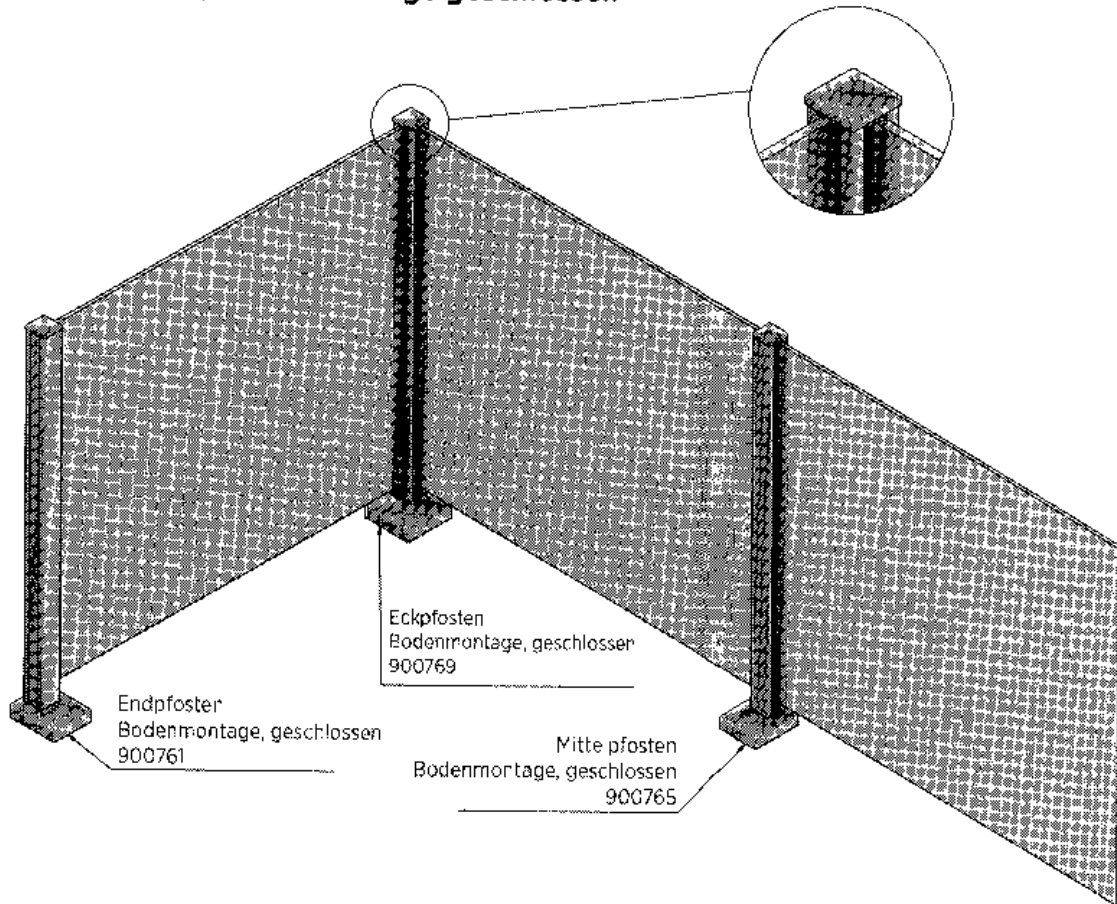

## Guardian of the Universe | Bodenmontage für Handlauf

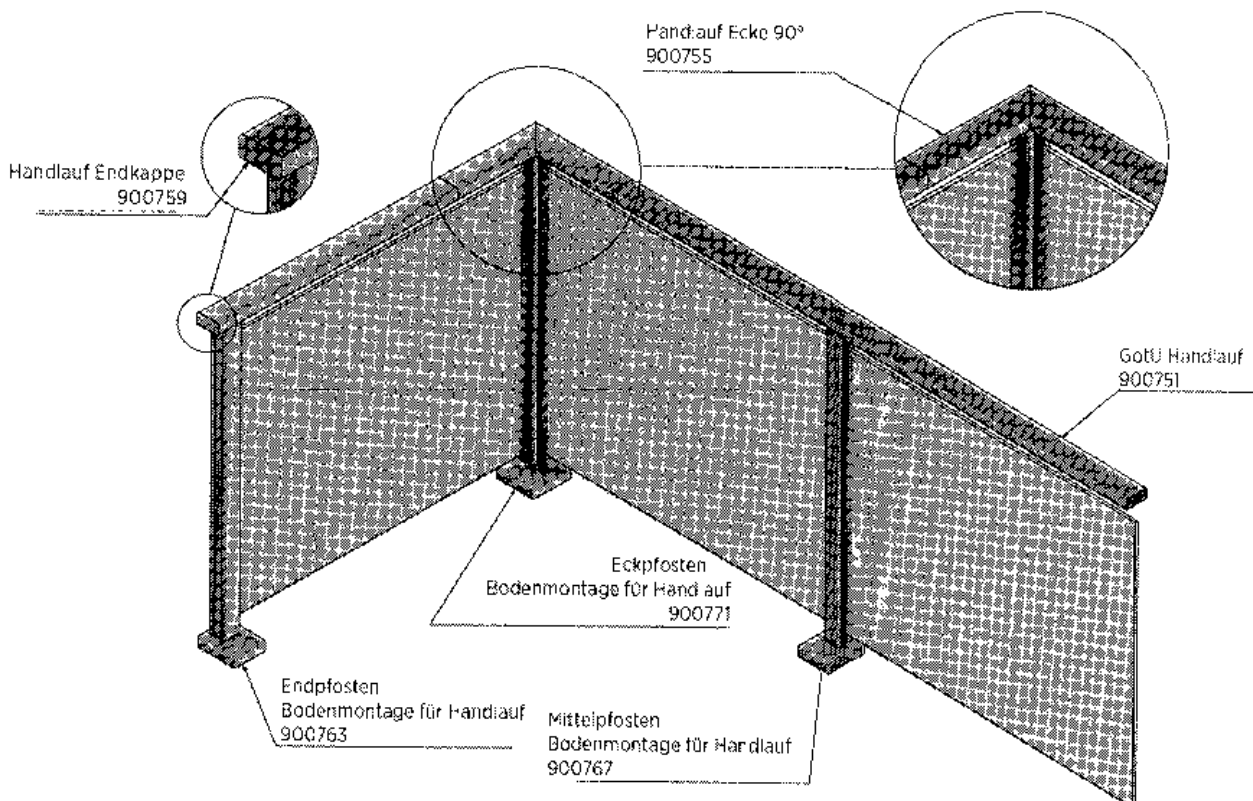



## Guardian of the Universe | Seitenmontage geschlossen

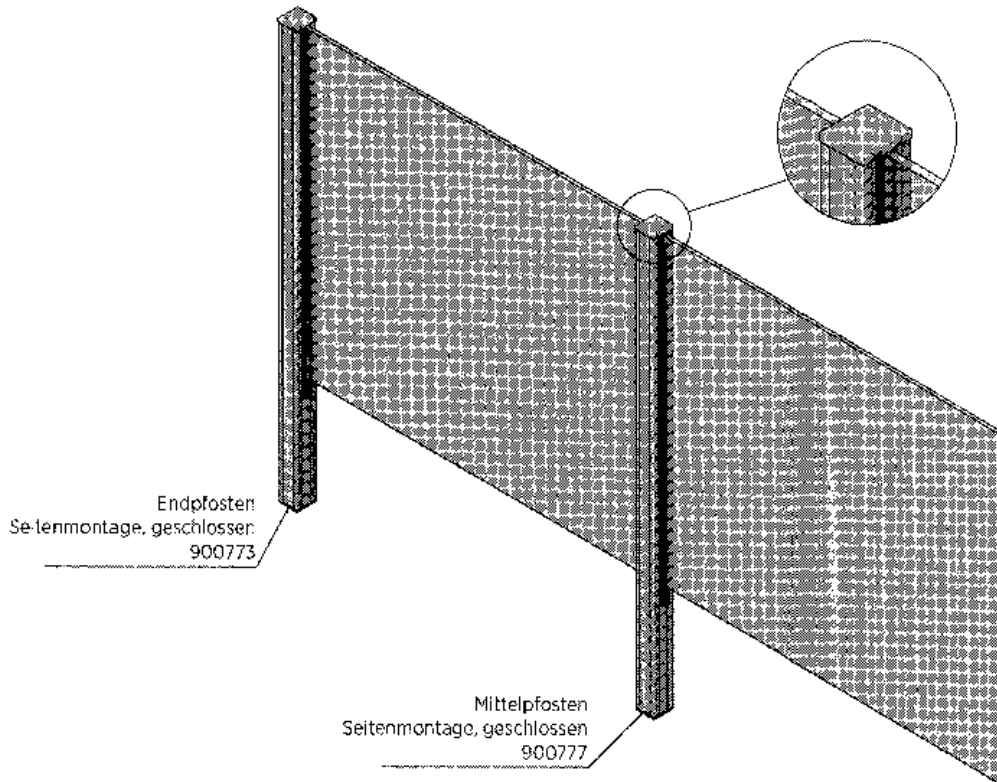

## Guardian of the Universe | Seitenmontage für Handlauf

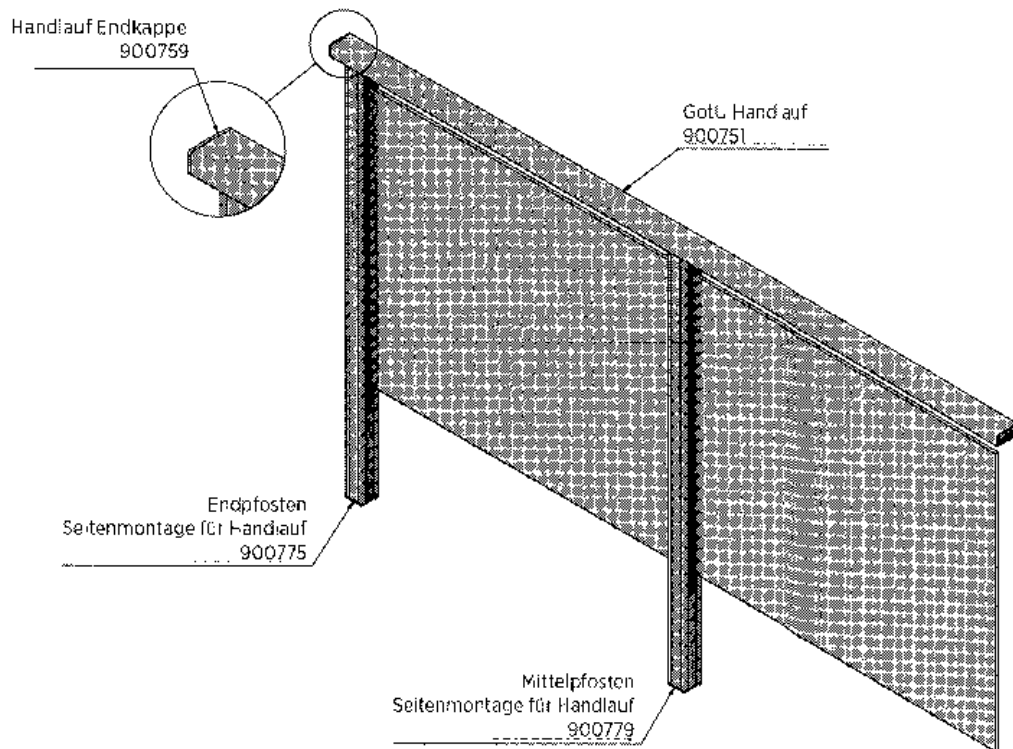

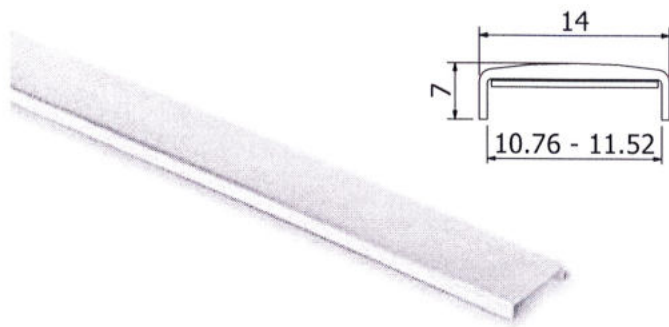

## Kantenschutz, selbstklebend Aluminium unbehandelt

| für Glasstärken 10,76 – 11,52 mm  
| VE: 1 Stück

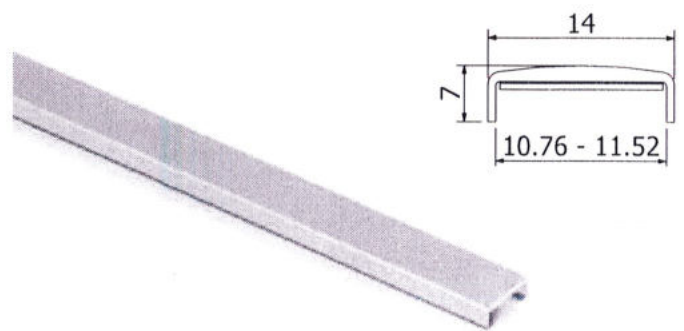

## Kantenschutz selbstklebend, Aluminium natur anodisiert

| für Glasstärken 10,76 – 11,52 mm  
| VE: 1 Stück

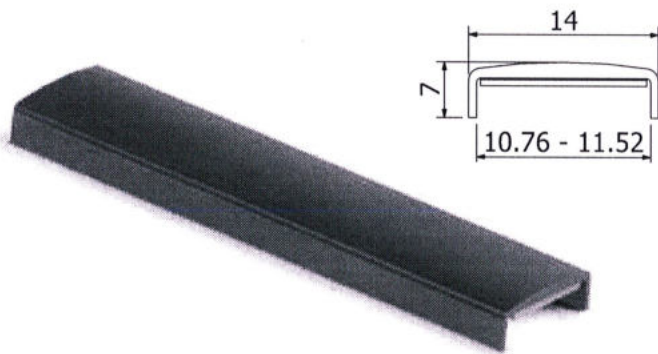

## Kantenschutz selbstklebend Aluminium RAL

| für Glasstärken 10,76 – 11,52 mm  
| VE: 1 Stück

Mindestabnahme 5 Stück

### Oberflächenbenennung

- .13 RAL glänzend
- .16 RAL Struktur
- .18 RAL matt
- .19 RAL ARMOR (voranodisiert)

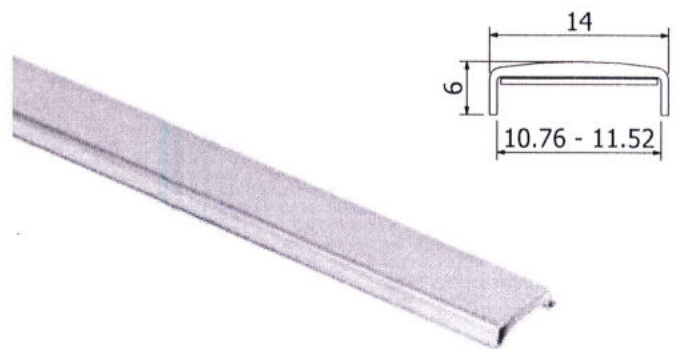

## Kantenschutz selbstklebend V4A gebürstet

| für Glasstärken 10,76 – 11,52 mm  
| VE: 1 Stück

	<del>1000mm</del>	1500mm	<del>2000mm</del>	<del>3000mm</del>	<del>4000mm</del>
<b>Aluminium unbehandelt</b>	<del>Art. Nr. 11.2111.141.10</del>	Art. Nr. <i>300788</i> <del>11.2110.141.10</del>	<del>Art. Nr. 11.2112.141.10</del>	<del>Art. Nr. 11.2113.141.10</del>	<del>Art. Nr. 11.2114.141.10</del>
<b>Aluminium natur anodisiert</b>	<del>Art. Nr. 11.2111.141.11</del>	<del>Art. Nr. 11.2110.141.11</del> <i>300789</i>	<del>Art. Nr. 11.2112.141.11</del>	<del>Art. Nr. 11.2113.141.11</del>	<del>Art. Nr. 11.2114.141.11</del>
<b>Aluminium RAL</b>	<del>Art. Nr. 11.2111.141.13/16/18/19</del>	<del>Art. Nr. 11.2110.141.13/16/18/19</del> <i>auf Anfrage</i>	<del>Art. Nr. 11.2112.141.13/16/18/19</del>	<del>Art. Nr. 11.2113.141.13/16/18/19</del>	<del>Art. Nr. 11.2114.141.13/16/18/19</del>
<b>V4A gebürstet</b>	<del>Art. Nr. 12.2111.141.31</del>	<del>Art. Nr. 12.2110.141.31</del> <i>300542</i>	<del>Art. Nr. 12.2112.141.31</del>	<del>Art. Nr. 12.2113.141.31</del>	<del>Art. Nr. 12.2114.141.31</del>

Onlevel berechnet einen Rüstkostenzuschlag für RAL-Farben bei Mengen < 5 Stück je Artikel, je Auftrag, je Lieferung

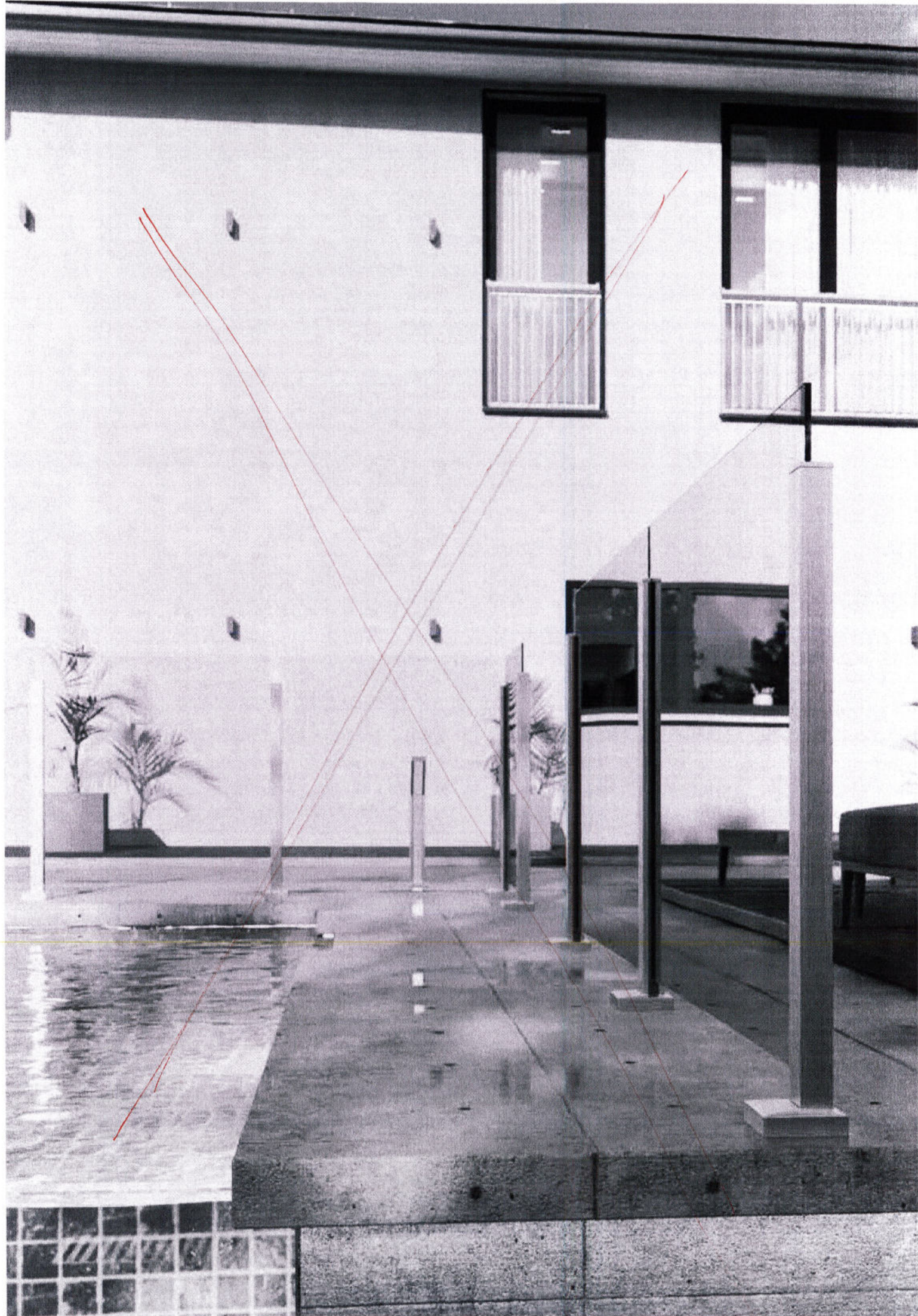

## Fischer Befestigungsanker Beton FAZ II 12/20

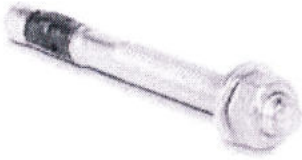

Für Guardian of the Universe Top  
~~Oberfläche innerer Verwendung: Stahl verzinkt (Zn)~~  
 Oberfläche Außenanwendung: V4A (Außen)  
 M12  
 VE: 20 Stück

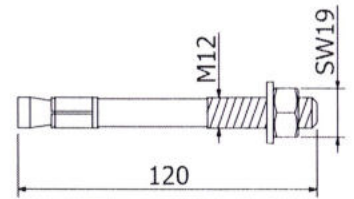

Modell 3501	V4A (Außen)
Art. Nr.	
900784	

## Fischer Befestigungsanker FIS A M12x210 R

VE: 10 Stück

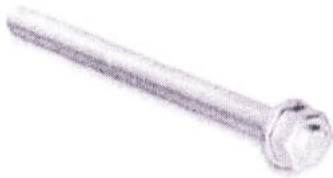

Modell 3551	V4A (Außen)
Art. Nr.	
900785	

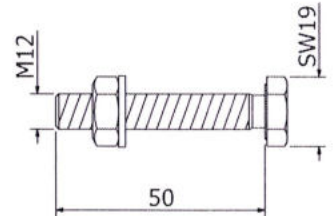

## Guardian of the Universe Montagebolzen auf Stahl M12 x 50 mm top

VE: 12 Stück

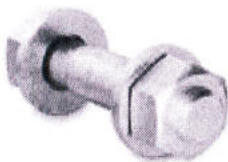

Modell 5000	AISI 316
Art. Nr.	
900786	

*Zeichnung tauschen*

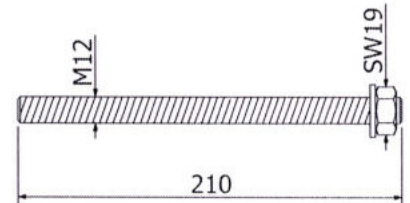

## Guardian of the Universe Montagebolzen oben auf Stahl M12 x 75 mm side

VE: 12 Stück

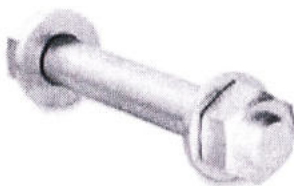

Modell 5000	AISI 316
Art. Nr.	
900787	

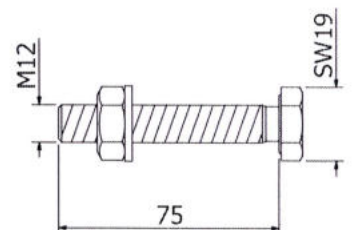

# GUARDIAN OF THE UNIVERSE | ZUBEHÖR

## Guardian of the Universe Bohrerpositionierungswerkzeug für Handlauf

| Für Handlauf 79x37 mm  
| VE: 1 Stück

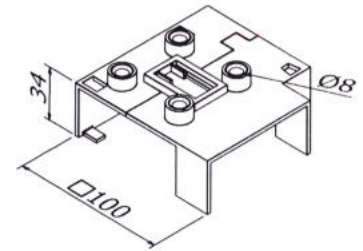

**Modell 9005**    **Kunststoff**

Art. Nr.

900780

## Guardian of the Universe Dachpfosten

| für Pfosten 58 x 58 mm  
| Höhe: 200 mm  
| Inkl. Regenabdeckung  
| VE: 2 Stück

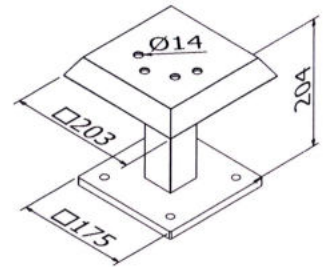
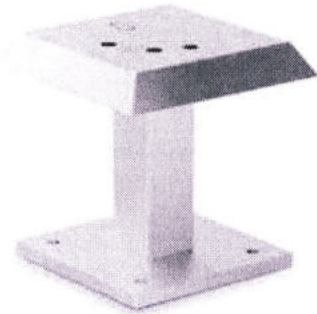

**Modell 9010**    **Stahl verzinkt**

Art. Nr.

900781

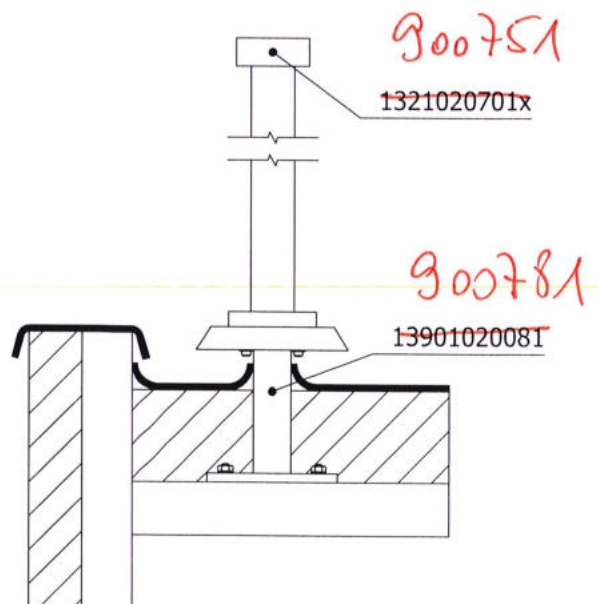
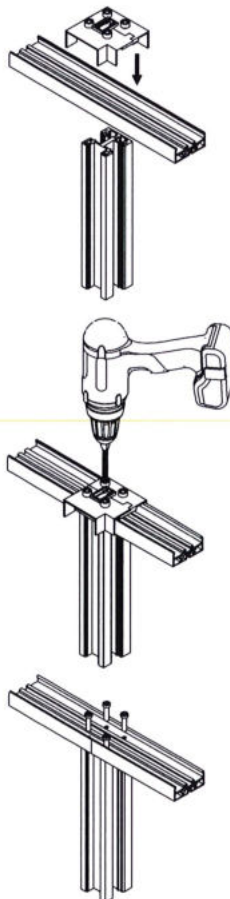



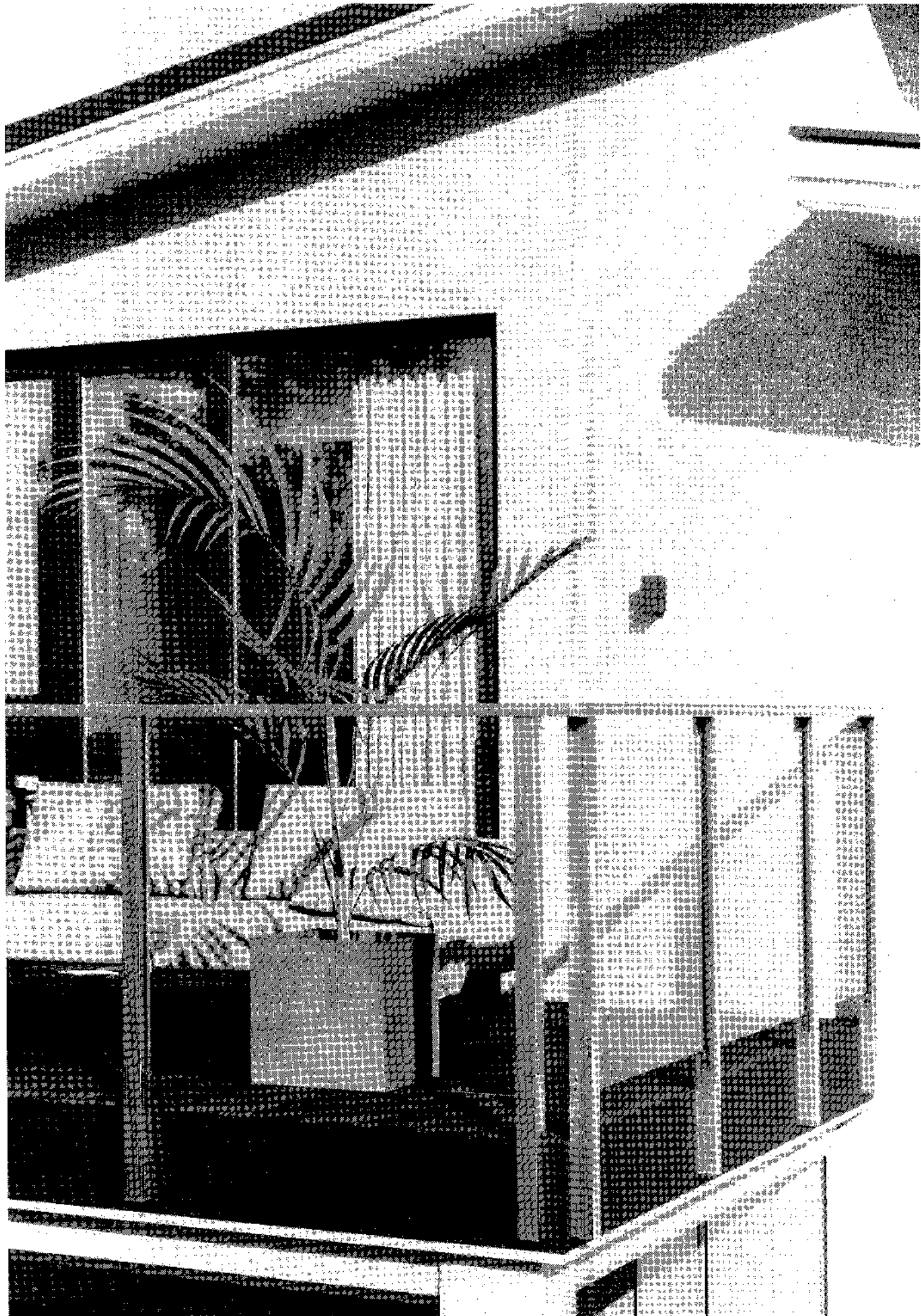



Das ist doch bima!



facebook



Instagram



YouTube



[www.bima.de](http://www.bima.de)

**bima Industrie-Service GmbH**  
Zentrale Mannheim  
Verwaltung und Abhollager  
Floßwörthstr. 39 • D-68199 Mannheim  
Postfach 240163 • D-68171 Mannheim  
E-Mail: [info@bima.de](mailto:info@bima.de)  
Internet: [www.bima.de](http://www.bima.de)  
Telefon: +49 (0) 621 - 8 45 05 - 0  
Telefax: +49 (0) 621 - 8 45 05 - 149



**bima**®

**Niederlassung Berlin  
mit Abhollager**  
Coswiger Straße 17 • D-12681 Berlin  
Telefon: +49 (0) 30 - 5 45 84 - 38  
Telefax: +49 (0) 30 - 54 80 12 19  
E-Mail: [Lager\\_Berlin@web.de](mailto:Lager_Berlin@web.de)

**Abhollager Hannover Rainer Röhren**  
Vahrenwalder Str. 219a  
D-30165 Hannover  
Telefon: +49 (0) 511 - 373 07 69  
Telefax: +49 (0) 511 - 67 25 11  
E-Mail: [Lager\\_Hannover@web.de](mailto:Lager_Hannover@web.de)

**Niederlassung Leipzig  
mit Abhollager**  
Zschortauer Str. 1 • D-04129 Leipzig  
Telefon: +49 (0) 341 - 4 83 02 54  
Telefax: +49 (0) 341 - 4 92 78 27  
E-Mail: [Lager\\_Leipzig@web.de](mailto:Lager_Leipzig@web.de)

**Abhollager Schilcher Kunstschmiede GmbH**  
Ortenburger Straße 15-17  
D-94501 Langenbruck  
Telefon: +49 (0) 8543 - 640  
Telefax: +49 (0) 8543 - 831  
E-Mail: [info@kunstschmiede-schilcher.de](mailto:info@kunstschmiede-schilcher.de)